



**TAKEUCHI**

**TB217R**

Kurzheckbagger mit Überrollbügel

Das kompakte Design, eine Breite von unter einem Meter und der kleinste Schwenkradius erlauben dem Kurzheckbagger **TB217R** uneingeschränktes Arbeiten auch auf engstem Raum. Gleichzeitig überzeugt er mit maximaler Standsicherheit dank seines hydraulisch verbreiterbaren Fahrwerks. Speziell bei Abbrucharbeiten ist der als Nackenzylinder konzipierte Hubzylinder optimal geschützt.



- » 1. Steuerkreis proportional gesteuert mit 33,6 l/min
- » Mit 3 Steuerkreisen, 2 davon proportional gesteuert
- » Hydraulische Spurverbreiterung - für mehr Standsicherheit
- » Hubzylinder ist als Nackenzylinder konzipiert und bietet optimalen Schutz auch bei Abbrucharbeiten



**Für drei Stunden, zwei Tage  
oder ein ganzes Jahr:**  
Wenn deine Baustelle danach  
verlangt, kannst du deinen  
TB217R **kaufen und mieten.**

[www.huppenkothén.com](http://www.huppenkothén.com)



# Huppenkothen Mehr-Wert-Ausstattung:

## Es gibt Zusatzausstattung, die jeder will.

Bei Huppenkothen bekommst du deshalb alles serienmäßig mitgeliefert. Damit ist dein Bagger leistungsfähiger, schneller und komfortabler.

Einfach mehr Wert.



Exklusive Mehr-Ausstattung



Minimaler Schwenkradius

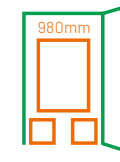

Kompakt

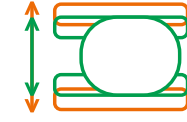

Mit Spurverbreiterung

## HYDRAULIK

3 hydraulische Steuerkreise, davon 2 proportional gesteuert

1. hydraulischer Steuerkreis, proportional gesteuert - max. 33,6 l/min

2. hydraulischer Steuerkreis, proportional gesteuert - max. 10,8 l/min

3. hydraulischer Steuerkreis, für hydraulische Schnellwechselplatte HUPPPlate H

Hydraulische Spurverbreiterung - für mehr Standsicherheit

Mechanisches Umschaltventil - druckloser Rücklauf bei Hammerbetrieb

Endlagendämpfung in Hub-, und Schwenkzylinder

## TECHNISCHE AUSRÜSTUNG UND SICHERHEITSAUSSTATTUNG

Überrollbügel ROPS (ISO12117-2) / OPG (ISO10262 Level I) / TOPS (ISO12117)

3,5" LCD-Display inkl. Tank- und Temperaturanzeige

Mechanisch gefederter Komfortsitz

HFM Basic (HUPPIFleetmanagement) - Telematiksystem mit 2 Jahre Verwendungs-Laufzeit, Verlängerung gegen Aufpreis

Doppelter Luftfilter - zusätzlicher Schutz für den Motor

Federspeicher Parkbremse

Federspeicher Schwenkbremse

Druckspeicher zur Druckentlastung der Steuerkreise und Ausleger-Notabsenkung

Hebepunkte am Dach

Staufach mit Bordwerkzeug

Planierschild mit Verbreiterungen - je nach Spurbreite

Optionale Zusatz-Dienstleistungen



**HUPPIWarranty**

Erweitertes Premium Garantie-Paket mit Rundumschutz.

**HUPPIFleetManagement**

Mit dem Flottenmanagement jedes Gerät immer im Blick. Die ersten 2 Jahre im Kaufpreis inkludiert.

## HAUPTABMESSUNGEN

Einsatzgewicht* (kg)	1.770
Gesamtbreite (mm)	980 / 1.300**
Gesamthöhe (mm)	2.345
Transportlänge – Schild hinten (mm)	3.970
Grabtiefe (mm)	2.390
Reichweite (mm)	4.000
Stiellänge (mm)	1.130
Heckschwenkradius (mm)	730
Raupen	Gummi
Raupenbreite (mm)	230
Bodenkontakt (mm)	1.205
Bodendruck (kg/cm <sup>2</sup> )	0,26
Bodenfreiheit (mm)	205
Planierschildmaße (mm)	980 (1.300**) x 310

\* Eigengewicht + PT + HUPPPlate + mittlerer Löffel + halbe Tankfüllung

\*\* mit Spurverbreiterung

## MOTOR

Type	Yanmar 3TNV70 3-Zylinder Dieselmotor Abgasstufe V
Nennleistung ISO14396 (kW)	11,5 kW @ 2.400 U/min
Hubraum (cm <sup>3</sup> )	854
Kraftstofftank (l)	22

## ARBEITSLEISTUNG

Fahrgeschwindigkeit (km/h)	2,2 (1. Gang) / 4,2 (2. Gang)
Schwenkgeschwindigkeit (U/min)	9,2
Steigfähigkeit (Grad / %)	15 / 27
Seitenversetzung li/re (°)	70 / 50
Grabkraft Löffel (kN)	14
Grabkraft Stiel (kN)	8,2
Grabkraft Arm (kN)	7,7

## HYDRAULIKSYSTEM

Hydraulikpumpen	Doppel-Axialkolben-Pumpe + 2 x Zahnradpumpe
Pumpendruck (bar)	210 x 210 x 200 x 34
Fördermenge (l/min)	16,8 x 16,8 x 10,8 x 6,5
Hydrauliktank (l)	16 (Tank) / 24 (gesamt)
Schwenkmotortyp	Axialkolbenmotor starr
Fahrmotortyp	Axialkolbenmotor variabel

## ZUSATZSTEUERKREISE

1. Steuerkreis Hydraulikhammer (l/min)	33,6
2. Steuerkreis Powertilt / Greifer (l/min)	10,8

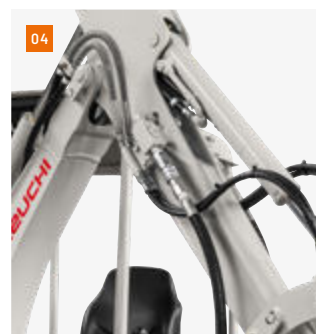
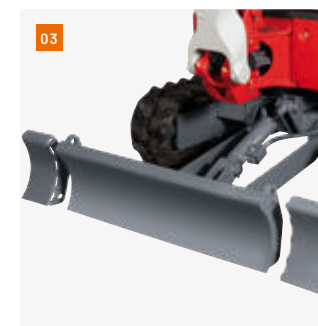
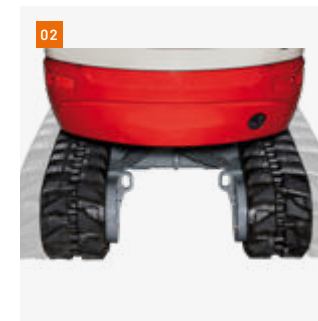

01 Ergonomischer Arbeitsplatz für ermüdungsfreies Arbeiten. Hubzylinder auf der Rückseite des Hauptarms (Nackenzylinder) gewährt optimalen Schutz vor Beschädigungen.

02 Hydraulische Spurverbreiterung - für mehr Standsicherheit

03 Langes Planierschild aus verwindungsfreiem Stahl mit manueller Verbreiterung

04 3 Steuerkreise, davon 2 proportional gesteuert

05 Abschließbare Betankungsklappe

06 Großzügige Wartungsklappe garantiert optimalen Zugang zu Hydraulik- und Kraftstoffwartungskomponenten, Batterie und Kühler.



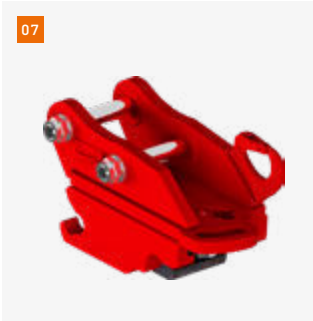

07

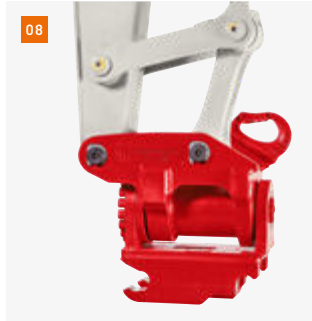

08



09



10

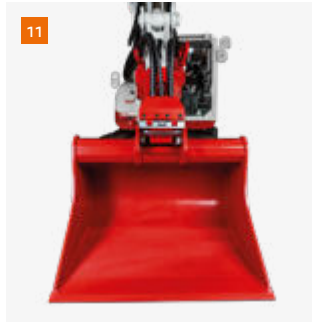

11



12

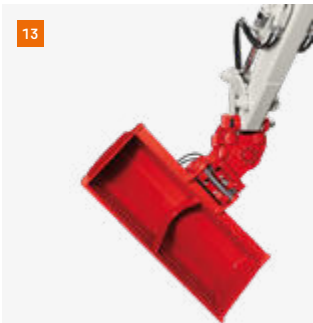

13

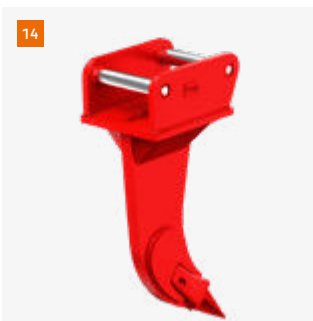

14

- 07 Mechanische Schnellwechselplatte HUPPPlate M
- 08 HUPPTilt Schwenvorrichtung mit hydraulischer Schnellwechselplatte HUPPPlate H
- 09 Hydraulikhammer HUPPBrek 72
- 10 Universalgreifer HUPPGrip UG02 mit HUPPTilt
- 11 HUPPTilt mit hydraulischer Schnellwechselplatte HUPPPlate H, ermöglicht die Verwendung des Tieföffels auch als Hochöffel
- 12 Erdbohrer X2500 mit Bohrschnecke
- 13 HUPPTilt mit starrem Grabenräumlöffel
- 14 Aufreißzahn Martin



Mehr Zubehör auf  
[huppenkothen.com/  
 baggerzubehoer](http://huppenkothen.com/baggerzubehoer)

## Hublasten (kg)

Nach vorne (Planierschild oben)

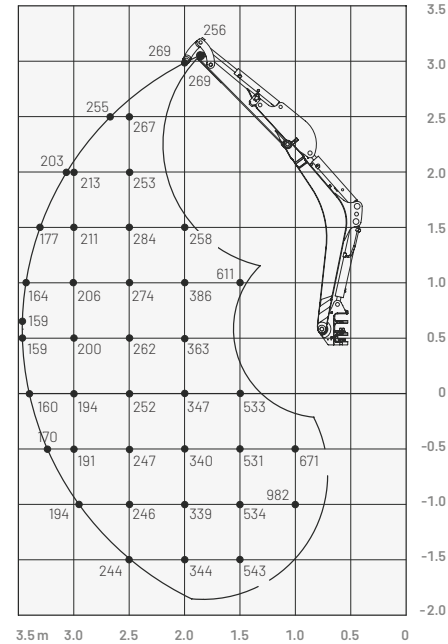

Die Lasten im Diagramm liegen innerhalb 87% der hydraulischen Hublast und innerhalb 75% der Kipplast.

## Abmessungen (mm)

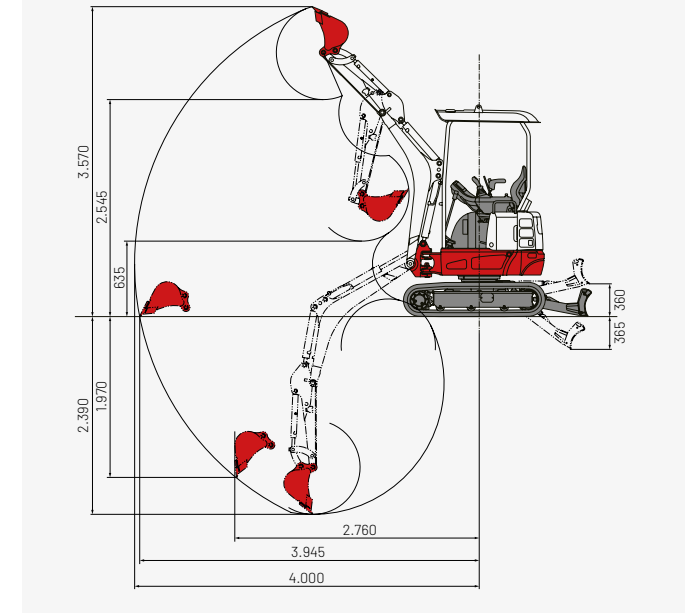
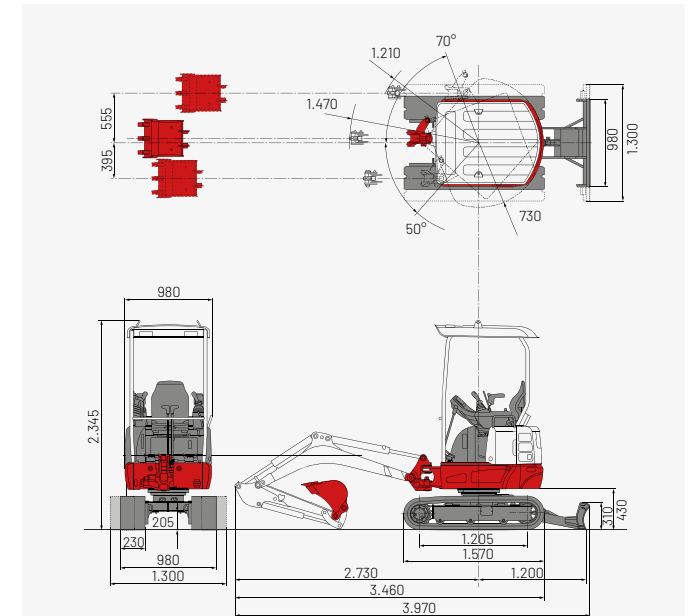

## Huppenkothen – deine Baustelle, dein Partner, dein Erfolg!

Wer sich eine Baumaschine kaufen oder leihen möchte,  
Wert auf Qualität legt und keine Zeit verlieren will, ist bei  
Huppenkothen genau richtig. Bei uns findest du alles,  
was du für deine Baustelle brauchst. Falls du Fragen hast:

**Wir sind jederzeit für dich erreichbar.**

**41**

Standorte

**350**

Mitarbeiter

**4.500+**

Maschinen

**100 %**

Service

### ÖSTERREICH (AT)

/

#### Huppenkothen GmbH

Bundesstraße 117 / 6923 Lauterach  
T +43 50 663 400 / F +43 5574 778 24  
info@huppenkothen.com

### SCHWEIZ (CH)

/

#### Huppenkothen Baumaschinen AG

Hinterwiden / 9245 Oberbüren  
T +41 71 944 18 11 / F +41 71 944 18 69  
oberbueren@huppenkothen.com

### SÜDTIROL (IT)

/

#### Huppenkothen GmbH / SRL

Peter-Anich-Straße 1 / 39011 Lana (BZ)  
T +39 0473 491 170 / F +39 0473 491 171  
lana@huppenkothen.com

### SLOWENIEN (SVN)

/

#### Huppenkothen d.o.o.

Slovenčeva ulica 97, 1113 Ljubljana  
T +386 15 300 333 / F +386 15 300 344  
ljubljana@huppenkothen.com

Das komplette  
Huppenkothen  
Produkt- und  
Serviceangebot

